

## Содержание:

1.	Пояснительная записка.	стр.1
2.	Растениеводство:	
•	Уборка урожая	стр.3
•	Посадка малины и смородины	стр.4
•	Осенний уход за плодоносящим садом	стр.5
•	Защищенный грунт	стр.6
•	Салат кочанный	стр.7
•	Томат	стр.8
•	Огурец	стр.9
•	Посадка плодовых деревьев	стр.10
3.	Животноводство:	
•	Молочная ферма	стр.11-12
•	Корма и кормление коров	стр.13-14
•	Ручное доение коров и учет молока	стр.15
4.	Литература	стр. 16

## Учебно-методическое материал

Автор: Игнатьева Т.В.

### Общее описание.

Каждый педагог ищет наиболее эффективные пути усовершенствования в организации урока, способы повышения мотивации к учебе учащихся и качества обучения.

Именно поэтому, считаю необходимым подбирать и применять в обучении своему предмету, те задания, которые помогут реализовать возможности и способности детей с проблемами в развитии.

Все задания, предоставленные в методическом материале, выполнены в разнообразной форме, развивают мыслительные способности учащихся, их воображение.

Это вопросы, задания и тесты для проверки усвоения знаний учащихся 8 класса по темам:

1. Растениеводство:
  - Уборка урожая;
  - Посадка малины и смородины;
  - Осенний уход за плодоносящим садом;
  - Защищенный грунт;
  - Салат кочанный;
  - Томат;
  - Огурец;
  - Посадка плодовых деревьев.
2. Животноводство:
  - Молочная ферма;
  - Корма и кормление коров;
  - Ручное доение коров и учет молока.

Занимательные задания делают процесс обучения более привлекательным для школьников, развивает любознательность, корректирует мышление, способствует систематическому повторению ранее изученного материала.

Применение тестов наряду с другими формами контроля дает учителю информацию о степени усвоения обучающимися учебного материала. Использование данных о результатах контроля дает возможность строить обучение, ориентируясь на эти результаты, что позволяет повысить его эффективность.

### **Задания по теме: «Уборка урожая»:**

Прочитайте. Выберите правильный ответ.

1. По каким признакам можно определить, что семенники укропа готовы к уборке?
  - Семенники укропа постепенно меняют окраску и становятся более твердыми.
  - На семенниках укропа появляются плоды.
  - Ствол укропа становится красновато-бурый.
2. Какую особенности имеют стручки редиса?
  - Стручки не растрескиваются;
  - Стручки краснеют;
  - Стручки растрескиваются.
3. Как подготовить семена к хранению?
  - Семена помещают в чистые полотняные мешочки, привязывают этикетку.
  - Семена помещают в ящик и ставят в шкаф.
  - Семена моют и сушат.
4. Почему кочаны ранней капусты отправляют на продажу сразу после уборки?
  - В жаркую погоду она быстро увядают;
  - Потому, что кочаны начинают растрескиваться.
5. При какой температуре лучше всего идет процесс брожения капусты?
  - 15-20°C
  - 10-20°C
  - 5-12°C

### Задания по теме: «Посадка малины и смородины»:

Прочитайте. Выберите правильный ответ.

1. Сколько лет живет плодоносящий стебель малины?
  - 8-10 лет
  - 3-6 лет
  - 18-20 лет
2. Подпиши строение куста малины:



Слова для справок: (двухлетний побег, однолетний побег, корневые отпрыски, корневище, корни).

3. Для чего рыхлят почву вокруг молодых растений малины?
  - Для того, чтобы обеспечить доступ воздуха к корням растений.
  - Для того, чтобы не было сорняков.
  - Для того, чтобы обеспечить доступ воды к корням растений.
4. Какого сорта смородины не существует?
  - Московская, Загадка, Белорусская сладкая.
  - Поздняя кислая, Ленинградский заяц, Питерская.
5. Чем размножают смородину?
  - Черенками и отводками.
  - Палочками и травинками.
  - Семенами и косточками.
6. На какую глубину сажают саженцы черной смородины?



- 30-40 см

- 10-20 см
- 1-2 м

**Задания по теме: «Осенний уход за плодоносящим садом»:**

Прочитайте. Выберите правильный ответ.

1. Как называется вредитель плодовых деревьев?

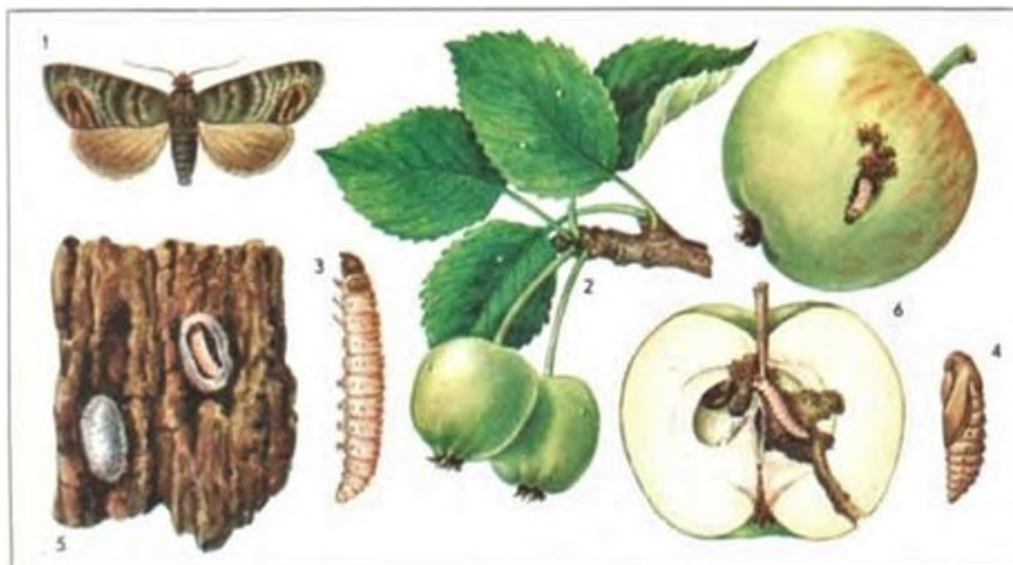

Словарь: кольчатый шелкопряд, боярышница, златогузка, клещ.

2. Как называется приспособление, для ловли вредителей?



3. Для чего производят побелку штамбов и ветвей?
- Предотвращает образование морозобойных трещин.
  - Для праздничного вида.
  - Чтобы деревьям было тепло.
4. Чем производят побелку штамбов плодовых деревьев?
- Гашеной известью.
  - Смолой.
  - Краской.

### Задания по теме: «Защищенный грунт»:

Прочитайте. Выберите правильный ответ.

1. Как называется почва, на которой выращивают культурные растения?
  - Грунт.
  - Зола.
  - Перегной.
2. Какой вид пленочного укрытия представлен на картинке?

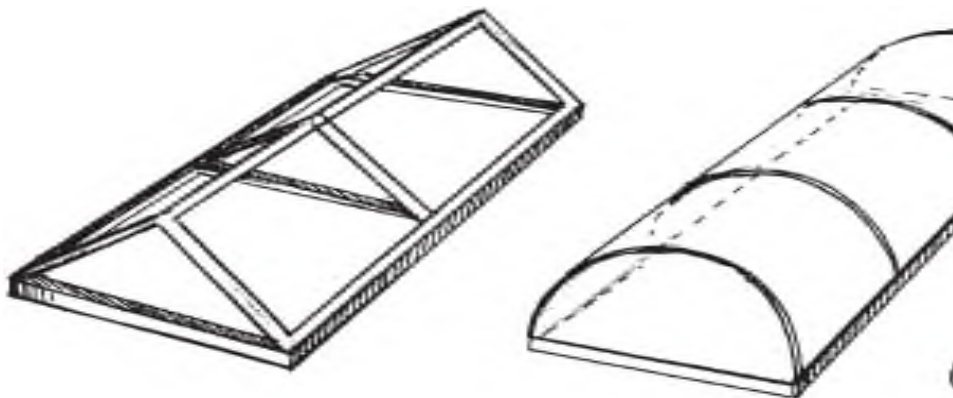

*Словарь: каркасное, бескаркасное, групповое укрытие.*

3. Сделай подписи к устройству наземного переносного двускатного парника с пленочным укрытием:

*Словарь: бортовые доски, стропила, коньковый брус, пленка.*

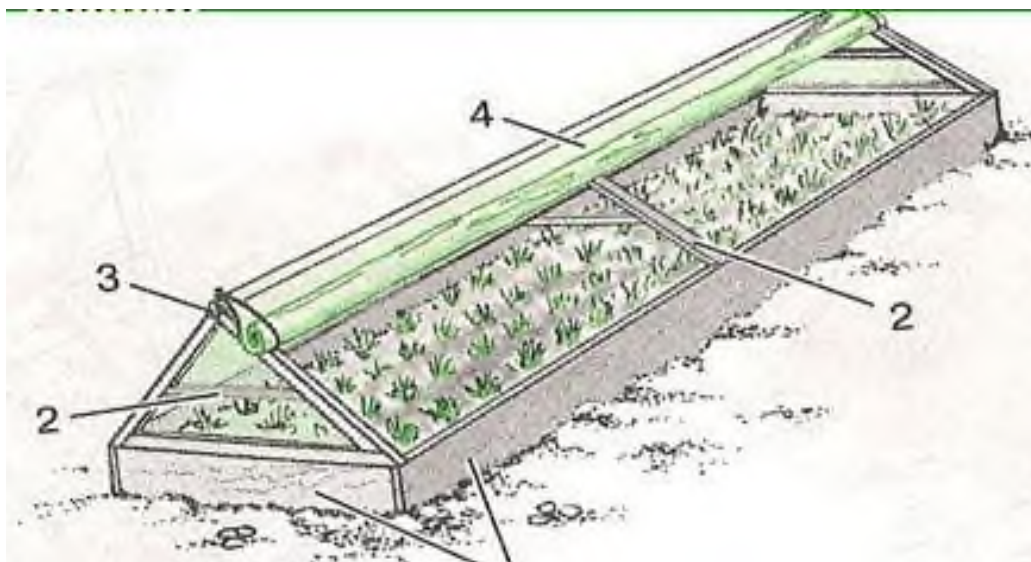

4. Какие бывают теплицы по срокам использования?
  - Зимние и весенние.
  - Летние и осенние.
  - Осенние и зимние.
5. Где хранятся грунты для парников и весенней стеллажной теплицы в зимнее время?
  - Под навесом на морозе.



- В теплом сарае.

**Задания по теме: «Салат кочанный»:**

Прочитайте. Выберите правильный ответ.

1. Как называется растение, изображенное на рисунке?



*Словарь: салат кочанный, свекла, картофель, редис.*

2. Подпиши сорта салата кочанного:



*Словарь: Берлинский желтый, Фестивальный, Крупнокочанный.*

3. Какие удобрения вносят под салат кочанный осенью перед зяблевой вспашкой?

- Перепревший навоз и минеральные удобрения.
- Аммиачную селитру.
- Золу.

4. Для каких целей используют торфоперегнойные кубики?

- Для выращивания рассады.
- Для пикировки сеянцев.
- Для полива растения.

## Задания по теме: «Томат»:

Прочитайте. Выберите правильный ответ.

1. Подпишите строение растения томата:

*Словарь: главный стебель, боковой побег (пасынок), лист, цветочная кисть, плоды, семена.*



2. Чем отличаются сортовые сорта томатов от гибридов?

- Скороспелостью, устойчивостью к болезням.
- Цветом и формой.
- Условием роста и высотой ствола.

3. Когда нужно пикировать сеянцы томата?

- При полном формировании первого настоящего листа и появлении второго.
- После появления плодов.
- После сбора урожая томата.

4. В какие сроки сеют семена томата в открытый грунт?

- В конце апреля – начала мая.
- В сентябре.
- В конце января-начале апреля.



### Задания по теме: «Огурец»:

Прочитайте. Выберите правильный ответ.

1. Подпишите строение главного стебля огурца:

*Словарь: главный стебель, боковой побег первого порядка, усики, придаточные корни, цветки, женский цветок, мужской цветок.*



2. Какие сорта огурца пригодны для открытого грунта?

- Нижинский, Тополек.
- Изящный, Конкурент.
- Тополек, водолей.

3. Какое удобрение используют при уходе за растением огурца?

- Раствор коровяка с добавлением суперфосфата.
- Раствор куриного помета с добавлением нитроаммофоски.
- Раствор золы с добавлением суперфосфата.

### Задания по теме: «Посадка плодовых деревьев»:

Прочитайте. Выберите правильный ответ.

1. какие почвы пригодны для посадки плодовых деревьев?
  - Чернозем, дерново-подзолистая почва.
  - Песчаная почва.
  - Глинистая почва.
2. По какому признаку производят размещение плодовых деревьев в саду?
  - По группам пород.
  - По количеству деревьев
  - По цвету плодов.
3. Как называется устройство, которое изображено на рисунке?

*Словарь: тракторный ямокопатель, лопата, тяпка.*



4. Где можно приобрести саженцы плодовых деревьев?
  - В питомниках.
  - В огороде.
  - В теплице.
5. В какие сроки сажают саженцы плодовых деревьев?
  - Осенью и весной.
  - Зимой и летом.

### Задания по теме: «Молочная ферма»:

Прочитайте. Выберите правильный ответ.

- На какие группы разделяют крупный рогатый скот?
- Коровы, быки-производители, телята, молодняк.
- Козы, козлята.
- Гуси, гусята.
- Кто такие нетели?
- Молодые телки с 18 месяцев и до первого отела.
- Старые коровы.
- Коровы, которые стали бабушками.
- Перечислите основные стати коровы?

*Словарь: голова, шея, лопатка, холка, спина, маклок, крестец, седалищный бугор, бедро, колено, скакательный сустав, вымя, брюхо, локоть, копыто, бабка, пясть, запястье, грудь, плечо.*

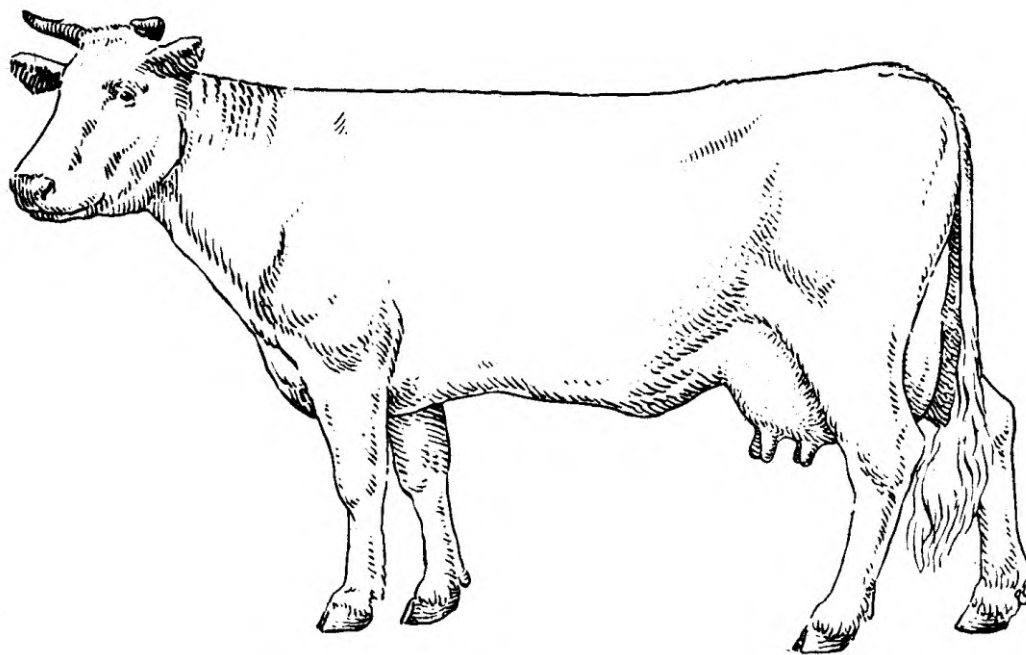

4. Сколько отделов включает в себя желудок коровы?
- Сычуг, рубец, сетка, книжка.
  - Терка, колено, учебник.
5. Какие породы коров изображены на рисунке?

*Словарь: молочная, молочно – мясная, мясная.*



6. Перечислите способы содержания коров:

- Привязной, беспривязной.
- Вольный, выгульный.

7. Как называется помещение, где содержат коров?

*Словарь: коровник, площадка для хранения.*



8. Какое отделение на молочной ферме называют профилакторием?

- Первое отделение телятника.
- Второе отделение телятника.
- Третье отделение телятника.

9. Какие виды работ проводят на ферме ежедневно?

- Уборка навоза, раскладка сухой подстилки, чистка кормушек.
- Побелка и дезинфекция помещения.
- Влажная уборка.



### **Задания по теме: «Корма и кормление коров»:**

Прочитайте. Выберите правильный ответ.

1. Выберите виды кормов, которыми кормят крупный рогатый скот:
  - Зеленые, грубые, сочные, концентрированные.
  - Сочные, сухие.
  - Зерновые, масличные, пасленовые.
2. Какие травы специально выращивают для кормления коров?
  - Эспарцет, житняк, люцерна, костер.
  - Огурец, помидор, салат.
  - Клевер, крапива кислица.
3. Какой вид корма для крупного рогатого скота изображен на рисунке?

*Словарь: грубые корма, сочные корма, зеленые корма.*



4. Какие корнеплоды относятся к кормовым?
  - Свекла, брюква, турнепс, морковь.
  - Огурец, помидор, редис.
  - Кукуруза, подсолнечник.
5. Какие корма относятся к концентрированным?
  - Зерновые корма и некоторые отходы технических производств.
  - Силос.
  - Кормовые корнеплоды.
6. Какие корма относятся к кормам животного происхождения?
  - Молоко и продукты его переработки.
  - Отходы крахмального производства.
  - Отходы свеклосахарного производства.



7. Какие подкормки относятся к витаминным?
- Витаминное сено, травяная мука, рыбий жир.
  - Нитроаммофоска.
  - Молоко и продукты его переработки.
8. Как называется устройство, которое вы видите на картинке?

*Словарь: дробилка зерна, измельчитель овощей.*



**Задания по теме: «Ручное доение коров и учет молока»:**

Прочитайте. Выберите правильный ответ.

1. Для чего при входе в коровник устанавливают дезковрики, пропитанные дезинфицирующим раствором?

- Чтобы не допустить распространение заразных заболеваний.
- Чтобы корова была сыта.

2. Подпишите названия формы вымени коровы:

*Словарь: ваннообразное, чашеобразное, округлое суженное, козье.*

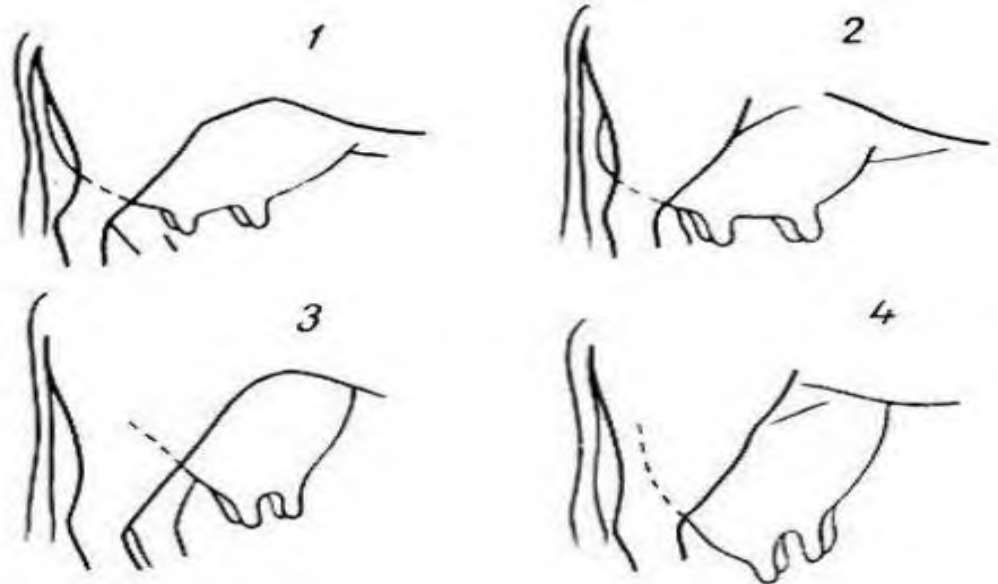

3. Подпишите названия приемов ручного доения коров:

*Словарь: все пальцы расслаблены, большой и указательный пальцы сжимаются, остальные пальцы последовательно сверху вниз сжимаются и выталкивают из соска молоко.*



## Литература:

1. Е.А Ковалева. Сельскохозяйственный труд. Учебник для 5 класса специальных (коррекционных) образовательных учреждений 8 вида. - Москва «Просвещение», 2009г,160с.
2. Е.А Ковалева. Сельскохозяйственный труд. Учебник для 6 класса специальных (коррекционных) образовательных учреждений 8 вида. - Москва «Просвещение», 2009г,160с.
3. Е.А Ковалева. Сельскохозяйственный труд. Учебник для 7 класса специальных (коррекционных) образовательных учреждений 8 вида. - Москва «Просвещение», 2009г,160с.
4. Е.А Ковалева. Сельскохозяйственный труд. Учебник для 8 класса специальных (коррекционных) образовательных учреждений 8 вида. - Москва «Просвещение», 2009г,160с.
5. Е.А Ковалева. Сельскохозяйственный труд. Учебник для 9 класса специальных (коррекционных) образовательных учреждений 8 вида. - Москва «Просвещение», 2009г,160с.
6. Программы специальных (коррекционных) образовательных учреждений VIII вида: 5-9 классы. Сборник 1. *Под ред. В.В.Воронковой.* - Москва, изд. центр «ВЛАДОС», 2011 г.